

TABLEROS CERÁMICOS DE ARCILLA COCIDA PARA CUBIERTAS

Sello y firma

FABRICANTE:	CERAMICAS ALONSO S.L.
LOCALIDAD:	CASTELLÓN DE RUGAT (VALENCIA)
DESIGNACIÓN DEL MODELO:	TCA L x 250 x 50 - UNE 67041
LONGITUDES:	1300-1400-1500-1600-1800-2000
ACABADO:	RECTO
NOMBRE COMERCIAL:	BARDO XLx5



ESQUEMA DE LA PIEZA

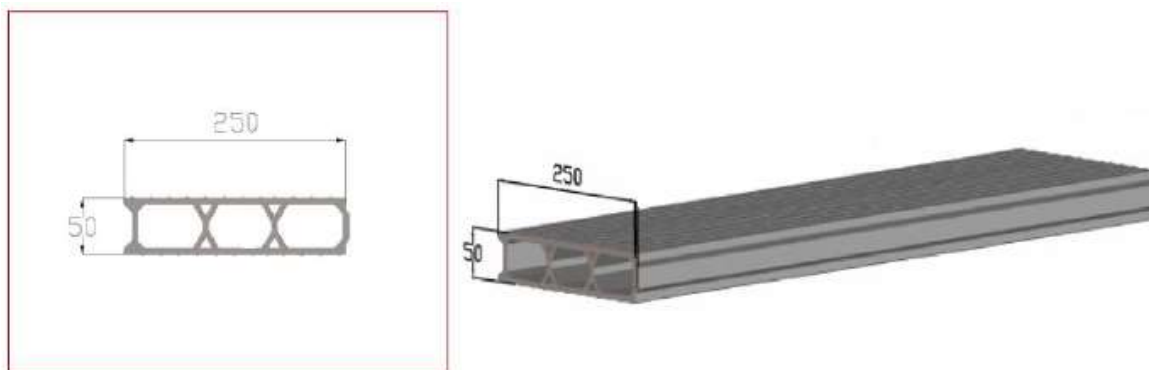

PARÁMETROS TÉCNICOS

CARACTERÍSTICA	METODO DE ENSAYO	GARANTIZADO POR EL FABRICANTE	EXIGIDO
FISURAS	UNE 67041	≤ 1 pieza de cada 6	≤ 1 pieza de cada 6
TOLERANCIA EN LONGITUD	UNE 67043	± 1,5 %	± 1,5 %
TOLERANCIA EN ANCHURA ⁽¹⁾		± 2,0 %	± 2,0 %
PLANEIDAD		Flecha máxima en cualquiera de sus caras ≤ 5 mm	Flecha máxima en cualquiera de sus caras ≤ 5 mm
RESISTENCIA A FLEXIÓN	UNE 67042	> 123 daN	> 123 daN

Otra información

Masa unitaria (expresada en gramos):

Para 1300: 11.200	Para 1800: 16.800
Para 1400: 12.000	Para 2000: 18.700
Para 1500: 12.800	
Para 1600: 13.500	

Datos de la obra a la que se ha suministrado el material cuya ficha técnica aparece aquí fotocopiada:
(Para la calificación final de la obra deberá estar sellada y firmada por el fabricante)

⁽¹⁾ Se considera la anchura útil de la pieza, es decir, descontando el machihembrado de la pieza